

Milano, 27 LUGLIO 2009  
Prot. 228-09 SC/

Spettabile Consorziato,

a seguito della disamina da parte del Consorzio Servizi Legno-Sughero della documentazione da voi inviata, Vi comuniciamo che sulla base di quanto previsto nella "Scheda di dichiarazione di possesso delle caratteristiche tecnico-professionali per l'autorizzazione all'uso del marchio PALOK", la Vostra azienda è risultata

## CONFORME

Il Comitato Tecnico PALOK del Consorzio Servizi Legno-Sughero ha deciso pertanto di accogliere la Vostra richiesta e di concedere a

**PALM spa**  
Via Gerbolina, 7  
46019 VIADANA (MN)

l'autorizzazione all'utilizzo del marchio

# PALOK

con il seguente codice produttore            001  
per il modello di pallet                        08  
per il carico nominale su scaffalatura \*    760 Kg

\*Secondo UNI EN ISO 8611-1:2004, con correnti perpendicolari alle tavole inferiori del pallet.

La presente autorizzazione viene concessa esclusivamente per il marchio figurativo di cui sopra e per contraddistinguere esclusivamente pallets in legno senza capitolato. Ogni utilizzo difforme comporterà responsabilità per l'utilizzatore. L'autorizzazione si intende a tempo indeterminato, salve revoca, sospensione o rinuncia.

**Ettore Durbiano**

Presidente del Consorzio Servizi Legno-Sughero



Consorzio Servizi Legno-Sughero  
Foro Buonaparte, 65 20121 Milano  
Tel. 0280604.1 - Fax 0280604.392  
Cod.Fisc. 97331520151  
Partita IVA 04482880962

Soggetto gestore  
del Marchio IPPC/FAO  
riconosciuto dal Ministero  
delle Politiche Agricole e Forestali



legnosughero@federlegno.it  
www.legnosughero.it

	<b>Centro Ricerche Imballaggi Legno e Logistica</b>	
P.le delle Rose, 1 Z.I Fenilrosso 46019 VIADANA (MN) Tel. +39 0375 780694 Fax +39 0375 207737 Web: www.cril.it Email: info@cril.it		

### SCHEDA PRESTAZIONI PALLET PALOK

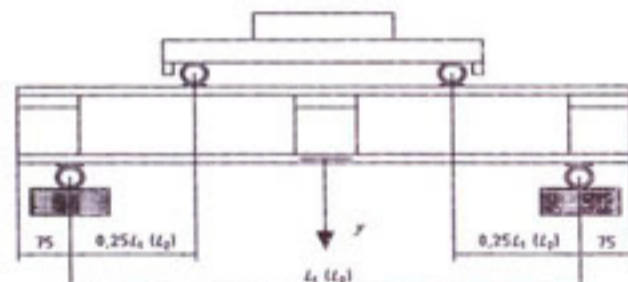
Codice produttore autorizzato all'uso del marchio "PALOK"	001
Codice modello	08
Carico nominale riportato sul pallet [kg]	760
Umidità media del legname durante i test (UNI EN 13183-2:2003)	11,60%
Codice Rapporto di Prova CRIL	18/08F

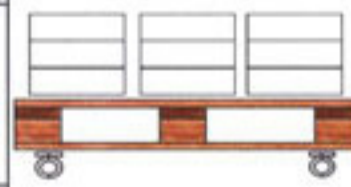
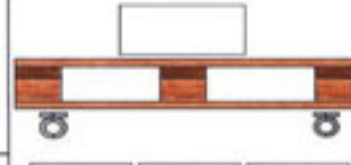
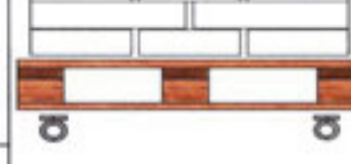
<b>Schema Test n°1 UNI EN ISO 8611-1</b> 	<b>Tipologia di pallet</b> Pallet in legno resinoso, a 2 piani, a 4 vie, non reversibile (Codice PF0823) Dimensioni nominali: 1000 x 1200 x 131H mm 7 tavole superiori in legno resinoso 3 traverse in legno resinoso 9 blocchetti in agglomerato 3 tavole inferiori in legno resinoso <hr/> <b>Chiodi</b> N° 18 Chiodi ritorti 3,1 x 80 mm N° 18 Chiodi ritorti 3,1 x 60 mm N° 24 Chiodi lisci ribattuti 2,5 x 40 mm
---	---

Tipo di carico (ISO/TS 8611-3:2005)	Massimo carico ammissibile	
	Scaffalatura (correnti larghi 50mm e perpendicolari alle tavole inferiori del pallet; distanza del centro del corrente dal bordo del pallet pari a 75mm - UNI EN ISO 8611-1 test 1)	
Uniformemente distribuito e non intrecciato costituito da parallelepipedi aventi dimensioni di base 1/3 della larghezza del pallet e 1/3 della lunghezza del pallet, e che ricoprono almeno l'85% della superficie del pallet	760 kg	
Concentrato al centro costituito da un parallelepipedo avente dimensioni di base 1/3 della larghezza (o lunghezza) del pallet e l'intera lunghezza (o larghezza) del pallet (*)	608 kg (-20%)	
Uniformemente distribuito e intrecciato costituito da parallelepipedi aventi dimensioni di base 1/2 della lunghezza del pallet e 1/3 della larghezza del pallet, e che ricoprono almeno l'85% della superficie del pallet (*)	912 kg (+20%)	
Solido e distribuito su tutta la superficie del pallet costituito da una massa rigida avente dimensioni di base pari alla lunghezza e larghezza del pallet (*)	988 kg (+30%)	

(\*) I valori riportati costituiscono esclusivamente una indicazione della variazione del carico massimo ammissibile in funzione della tipologia di carico applicato. Per confermare tali valori si rendono necessarie specifiche prove di laboratorio. Aumenti e diminuzioni percentuali sono stati ricavati dalla tabella A.1 della normativa ISO/TS 8611-3:2005 che riporta valori esemplificativi dei massimi carichi ammissibili in condizioni di scaffalatura.